

INSTALLATION INSTRUCTIONS

Instrucciones de instalación

Step 1 - Remove all existing hardware from the patio door.

If your patio door is predrilled for this style hardware you may use the existing mounting holes for mounting the latch. If you use this latch in place of another style, locate the inside handle assembly as follows;

From the inside, position the inside handle assembly on the moving door frame so that it just touches the edge of the door jamb with door in fully closed position. The latch hook should extend past the edge of the door frame. With a sharp point or pencil, mark the position of the holes to be drilled.

Paso 1 - Si el estilo de los herrajes de repuesto es igual al de los originales, utilice los agujeros ya existentes par montar el picaporte.

Si este picaporte reemplaza uno de estilo diferente, acomode el agarradero interior de la manera siguiente: Por el interior, coloque el mecanismo del agarradero interior en el largueros de la puerta corrediza de manera que el mecanismo apenas toque el borde del marco de la puerta cuando la puerta esté cerrada hasta el tope. El cerrojo deberla sobrepasar el borde del larguero.

Con l-piz o con punta aguda se marcan las posiciones de los agujeros que se han de taladrar.

Step 2 - Drill holes through both the interior and exterior of the moving door frame.

Paso 2 - Taladre agujeros de a través del exterior y del interior del larguero de la puerta corrediza.

Step 3 - Use the bolts and binding posts provided to secure the inside and outside handles to the door. A variety of bolt lengths have been provided. Use the length that works best for your door thickness.

Paso 3 - El agarradero interior y exterior se sujetan a la puerta usando los pernos y las tuercas conectadoras. Use los pernos que mejor se acomoden al grueso de la puerta.

Step 4 - Two latch keepers are provided. If your door is an inside sliding door the surface keeper must be used. If your patio door is an outside sliding door use the jamb keeper for installation. Position the latch keeper on the frame section so that it will engage the hook of the patio latch set. Allow a minimum of 1/8" play (do not position so the keeper is tight against the hook). Mount the keeper with sheet metal screws provided.

Paso 4 - El equipo contiene dos cerraderos. Si la puerta correpor el interior, se debe usar el cerradero que se monta el la supercie. Si la puerta corre por el exterior, se debe usar el cerradero que se monta en el marco. Coloque el cerradero en el marco donde pueda enganchar con el cerrojo del picaporte. Permita que haya juego de 1/8" en el enganche del cerrojo con el cerradero (no permita que el enganche quede apretado). Monte el cerradero con los tornillos para metal provistos.

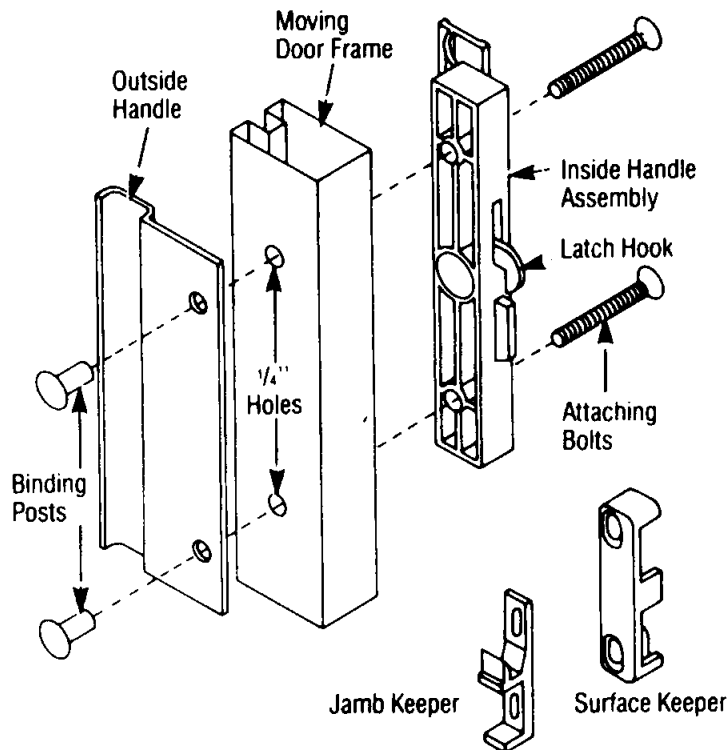

Wright Products

Rice Lake, Wisconsin 54868

98536-000 Rev. A

Made in USA